



# SUPERHEAT BURNERS

SELAS スーパーヒートバーナーはバーナー チェンバー内で完全燃焼させたガスを、高温高速で吹き出しますので、材料を急速に加熱する事が出来ます。

## 応用例

- フレーム・ハードニング
- ファイヤー・ポリッシング
- フレーム・アニーリング
- 予熱作業
- ロー付・ハンダ付
- 部分加熱作業
- 硝子短繊維製造

## SELASスーパーヒートバーナー寸法表

カタログ番号	図番 (下図)	火口寸法 (mm)	スクリーン炎口面積 (mm <sup>2</sup> )	外形寸法 (mm)			接続口径 NPT	
				A	B	C	オネジ	メネジ
SH-1-SM	2	3.2×19.1	15.35	31.8	19.1	63.5	1/4	1/8
SH-1-SF	2	3.2×19.1		31.8	19.1	63.5	1/4	
SH-1-FM	1	3.2×25.4		31.8	19.1	63.5	1/4	1/8
SH-1-FF	1	3.2×25.4		31.8	19.1	63.5	1/4	
SH-2-SM	2	3.2×28.6	35.03	44.5	28.6	92.1	3/8	1/4
SH-2-SF	2	3.2×28.6		44.5	28.6	92.1	3/8	
SH-2-FM	1	3.2×34.9		44.5	28.6	92.1	3/8	1/4
SH-2-FF	1	3.2×34.9		44.5	28.6	92.1	3/8	
SH-3-SM	2	4.76×49.2	59.16	66.7	28.6	92.1	3/8	1/4
SH-3-SF	2	4.76×49.2		66.7	28.6	92.1	3/8	
SH-3-FM	1	4.76×57.2		66.7	28.6	92.1	3/8	1/4
SH-3-FF	1	4.76×57.2		66.7	28.6	92.1	3/8	
SH-4-FF	1	4.76×82.6	90.32	101.6	38.1	95.3	1/2	

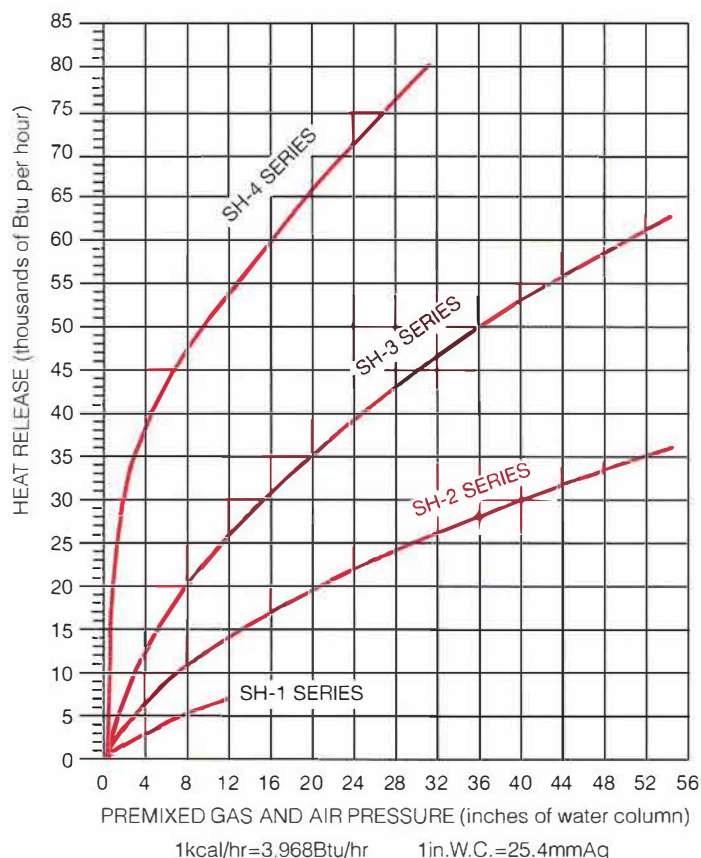
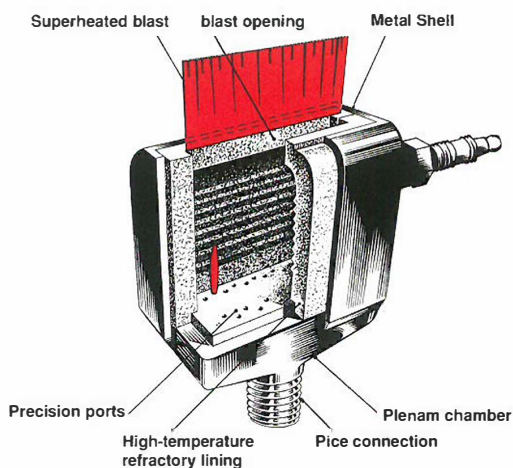
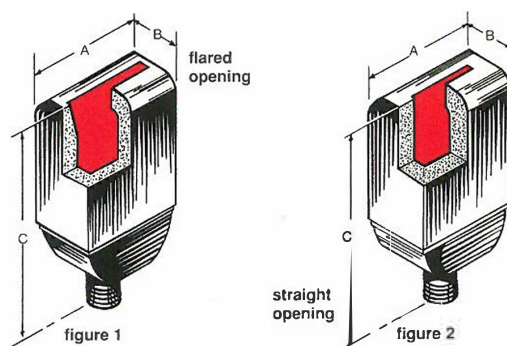

## Superheat Slot Burners offer jet-convection band of heat for fast localized heating

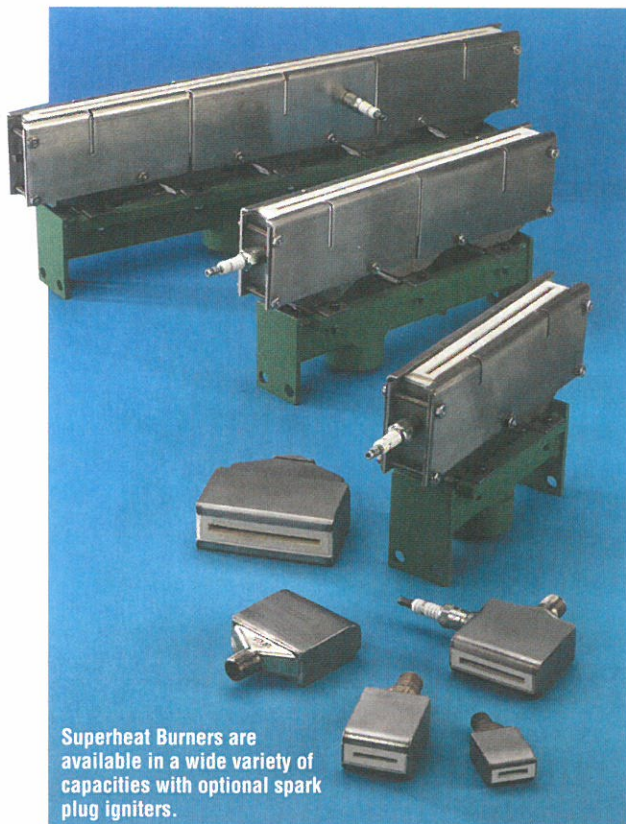
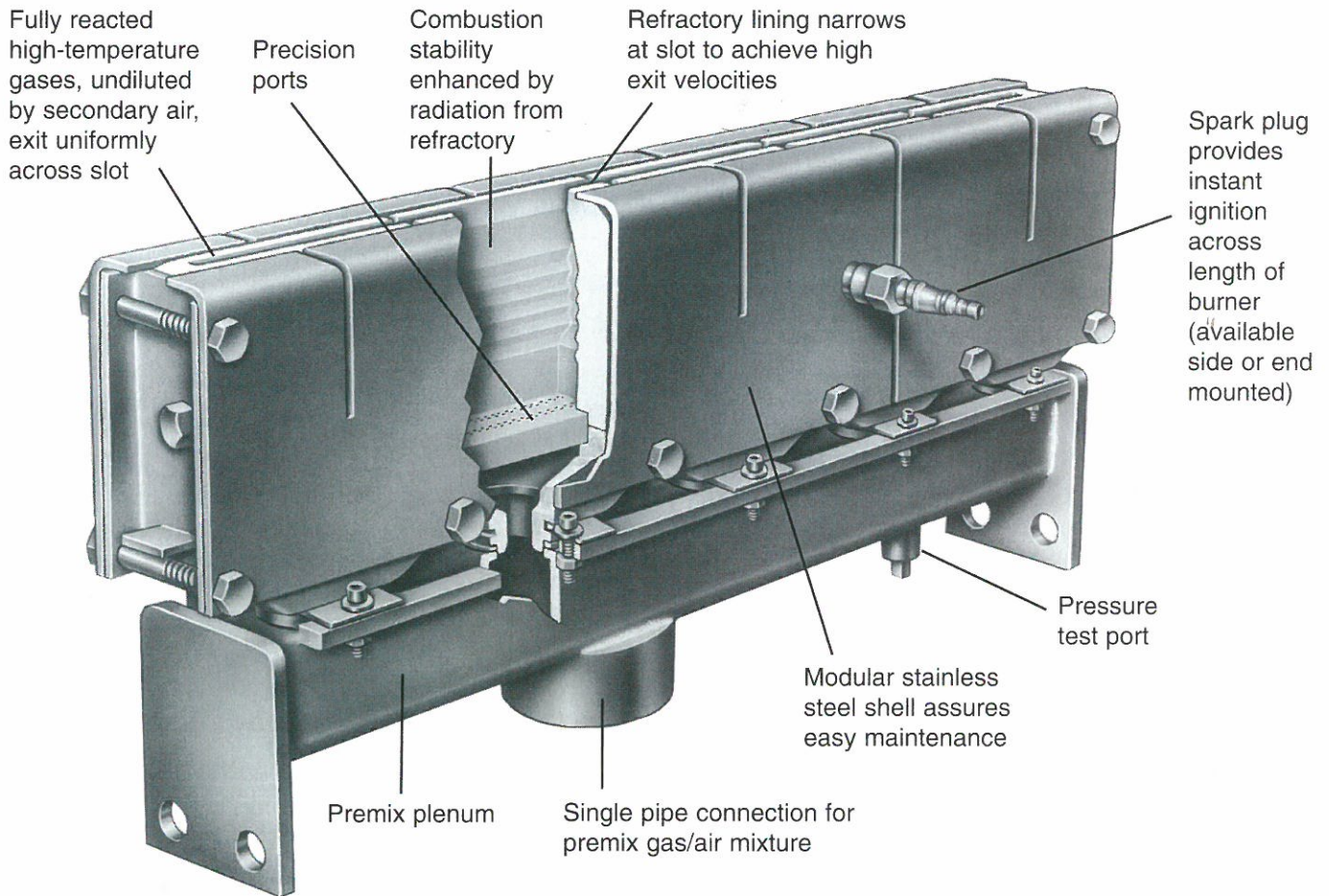

カタログ番号	スロット長さ (mm)	バーナースクリーン数	縦続口径 (インチ)
138011	178	2	1
136255	273	3	1
133177	372	4	1
128464	467	5	1
131033	661	7	1
135672	1042	11	2
137146	1524	16	3

**selas**®

The Heat Technology Company

日本シーラス株式会社

〒116-0001 東京都荒川区町屋6-6-1

TEL.03-5692-2525 FAX.03-3809-3350

E-mail : info@selas.co.jp URL : http://selas.co.jp